

# High vacuum unit Hochvakuumfilter

# type HSU Typ HSU



## GB

- Designed with strong transport platform with noise damped cabinet and outlet
- Integrated filter unit type AJ
  - Filter equipped with automatic compressed-air cleaning by timer
  - Manometer for differential pressure display
  - AJ-filter standard equipped with G102 filter cartridge
  - Extraction by side channel blower type VHB
  - Unit designed for long-term operation
  - Side channel blower overload is prevented by vacuum limiter

## D

- Aufgebaut auf kräftige Transportplattform mit schallgedämpftem Gehäuse und Abluft
- Integrierte Filteranlage Typ AJ
  - Filter mit automatischer Druckluft-Reinigung durch Timer ausgerüstet
  - Manometer für Differenzdruckanzeige
  - AJ-Filter Standard mit G102 Filterpatrone ausgerüstet
  - Sauger ist ein Seitenkanalgebläse vom Typ VHB
  - Einheit für Langzeitbetrieb konstruiert
  - Überlastung des Seitenkanalgebläses wird durch Vakuumbegrenzer verhindert



### Service

Service is easy through door.



### Dust container

Quicklock-adjustable dust container in metal.



### Manometer

Differential manometer indicates filter differential pressure.



### Relocation

Filter is easy to move by hand pallet truck or forklift truck.

### Service

Wartung läßt sich leicht durch Tür vornehmen.

### Staubschublade

Quicklock-justierbare Staubschubladen aus Metall.

### Manometer

Minihelic-Manometer zeigt den Differenzdruck des Filters.

### Verschiebung

Einheit ist leicht mit Hilfe von Hubwagen oder Gabelstapler zu verschieben.

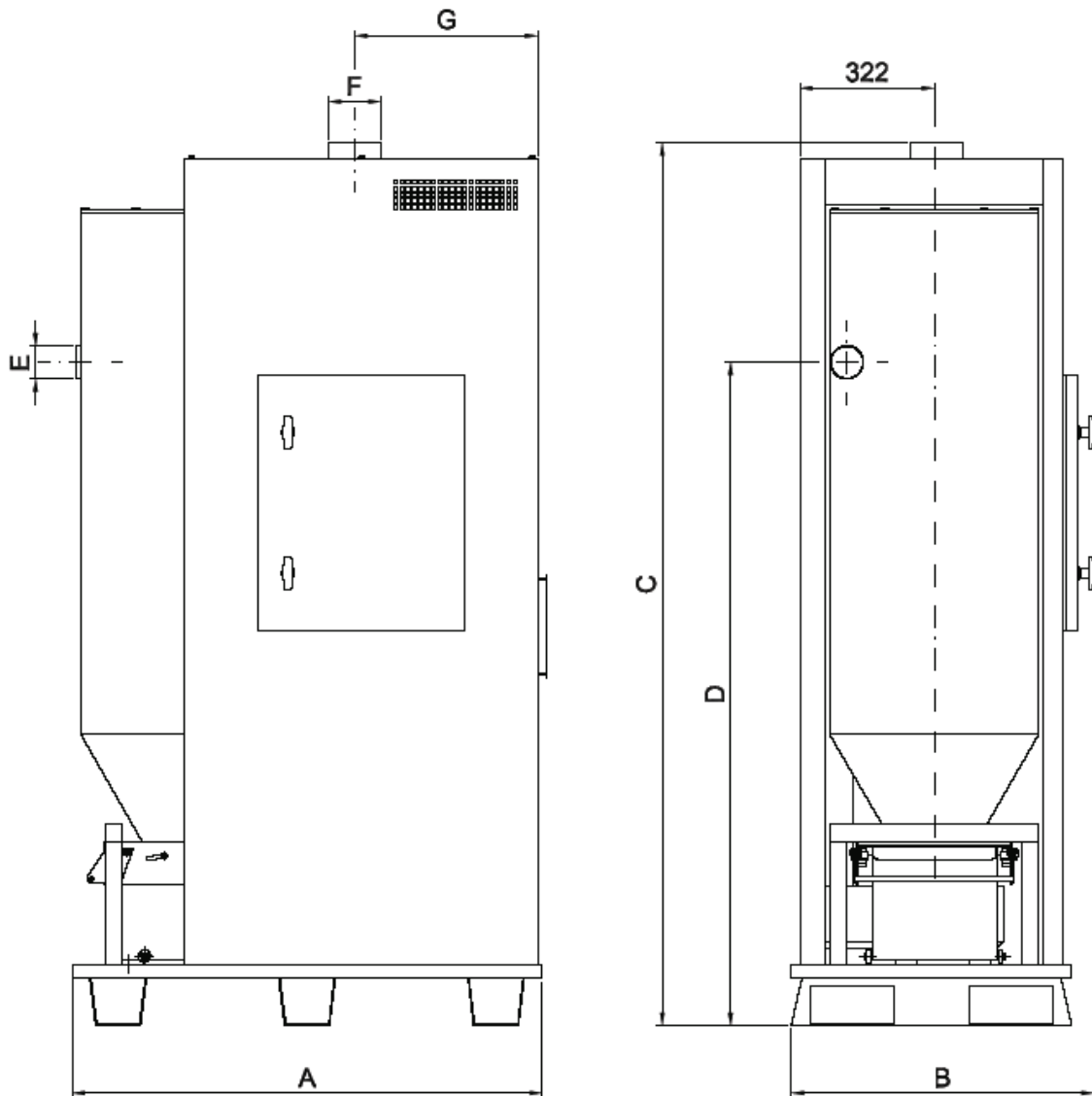

Type	Filter unit	[kW]	Filter area [m <sup>2</sup> ]	A	B	C	D	E	F	G	H	Weight [kg]	Dust container [L]	Order no.
HSU 5500	AJ 6	5.5	6	1125	724	2115	1593	ø76	ø125	439	329	220	17	04 732 000
HSU 7500	AJ 6	7.5	6	1125	724	2115	1593	ø76	ø125	439	329	250	17	04 733 000
HSU 9000	AJ 12	9.0	12	1350	850	2390	1870	ø108	ø125	439	329	280	38	04 734 000
HSU 13000	AJ 12	13.0	12	1350	850	2390	1870	ø108	ø125	439	329	300	38	04 735 000



GB

For the construction of fixed units we have a wide range of high pressure ducts, fittings and couplings.

**Also available:**

- Tight sliding dampers and
- Flap valves, which can be fitted with micro-switches for e.g. large extraction
- Controls, frequency converters and system controls
- Pin-point extraction
- Hood, slot nozzles and plastic adapters for valves, hoses and cleaning equipment

D

Zum Aufbau von festen Anlagen führen wir ein umfassendes System von Hochdruckrohren, Fittings und Kupplungen.

**Auch erhältlich:**

- Dichte Absperrschieber
- Klapventile, die mit Micro-switch für z.B. Absaug-Start ausgestattet werden können
- Steuerungen, Frequenzumformer und Systemüberwachungen
- Punktabsaugung
- Tichter, Schlitzdüsen und Kunststoff-Adapter für Ventile, Schläuche und Reinigungsausrüstung

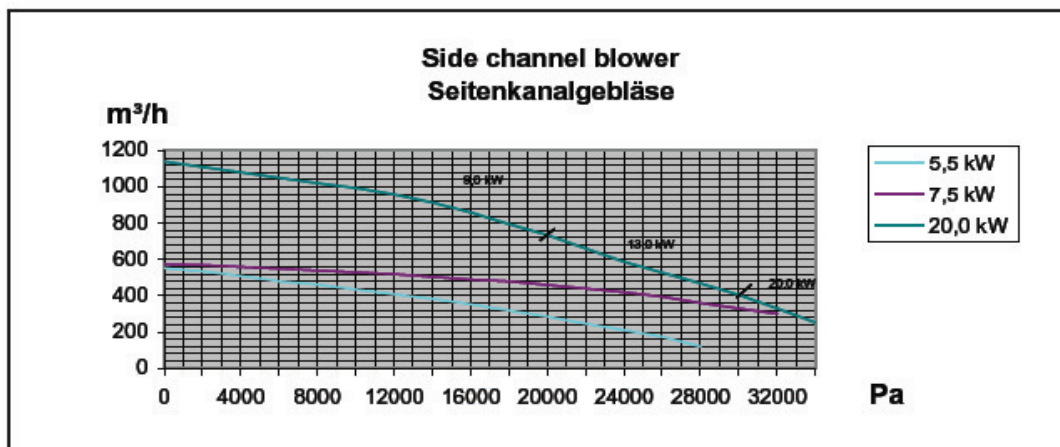

GB

**Also available with:**

- Weather-proofed covering set (requires hot-galvanized steel plates)
- Compressed air connection by Cejn-coupling
- Electrical terminal box



D

**Auch erhältlich mit:**

- Wettergeschütztes Eindeckungsset
- Druckluftanschluß durch Cejn-Kupplung
- Elektrischer Klemmschutzkasten